



MOTEUR DIESEL Modèle LV 1



Puissance de **6,5 à 9,9** cv à 3000 tr/min

Caractéristiques

- Moteur Diesel **01** cylindre
- Refroidissement à air
- Ventilateur sur volant
- Fonctionnement dans des conditions sèvères jusqu'à température ambiante **52°C**.

Graissage à l'aide de pompe à piston plongeur, régulation automatique :

- Pression fournie à toutes les parties en mouvement.
- Intervalle d'entretien 250h
- Gasoil : Injection directe

Purge automatique

Démarrage :

- Electrique : optionnel 12V
- Manuel : à manivelle sur l'arbre à came
- Levier de décompression

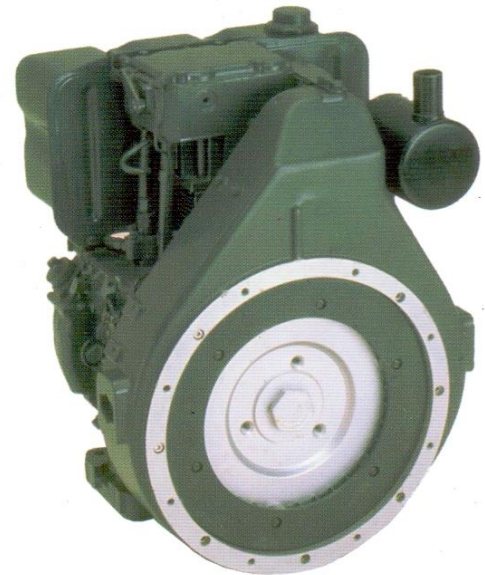

DONNEES TECHNIQUES

Injection		Directe
Sens rotation		Horaire
Alisage	mm	85,73
Course	mm	82,55
Cylindrée	litre	0,476
Capacité d'huile	litre	1,3
Variation entre les deux niveaux de la jauge	litre	0,2
Pression d'huile mini	bar	0,4
Capacité réservoir gasoil	litre	13,5
Pousée maximale axiale admissible	kg f	68,0
Réglage d'injecteur	bar	195 - 205
Nombre de dents du volant		108

Consommation : litre/h

	1500	2000	2500	3000 t/min
Charge 100%	1,1	1,5	1,9	2,3
Charge 75%	0,8	1,1	1,4	1,8

PUISSANCE NOMINALE (ISO 3046)

Régime	1500	2000	2500	3000
Puissance CV continue	4,8	6,4	7,8	9,0
Puissance intermittente CV	5,2	7,0	8,6	9,9
Couple Nm	24,8	25,0	24,4	23,5

Encombrement

LV1

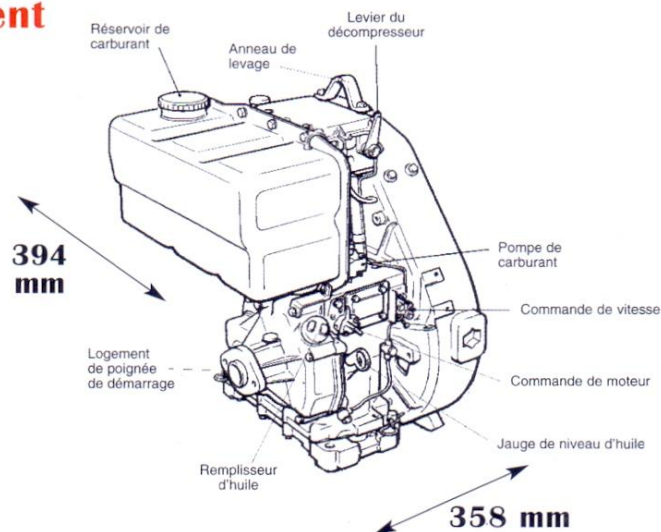

**Poids
83 Kg**

503 mm

394 mm

358 mm

Cachet revendeur

**T.M.E
TRIAA RABEH**
90, Av. de Carthage - TUNIS
Tél. : 71 352 473 - Fax 71 349 849
TVA: 114222S/A/C/000

A = 358mm · A1 = 398mm · B = 394 mm · C = 503 mm